

# LES TRADUCTEURS

## LIGNE DE MOBILIER

### PHILOMOB

PhiloMOB

LE MOBILIER QUI DONNE À PENSER

\* Les mobiliers ne sont pas de simples objets, mais les partenaires constitutifs de notre intelligence collective. Nous sommes convaincus que le mobilier doit évoluer afin de nous aider à penser et peupler le monde.

By Les Traducteurs



#- Lyon design 2021

**VOUS**

**PENSEZ QUE NOUS  
SOMMES LA POUR**

**MEUBLER ?**

LES  
TRAD-  
UCTEURS  
CRATEURS  
D'UNE SOCIETE CONNECTANTE

*PhilomOB*

LE MOBILIER QUI DONNE A PENSER

# PHILOSOPHIE DE LA LIGNE PHILOMOB

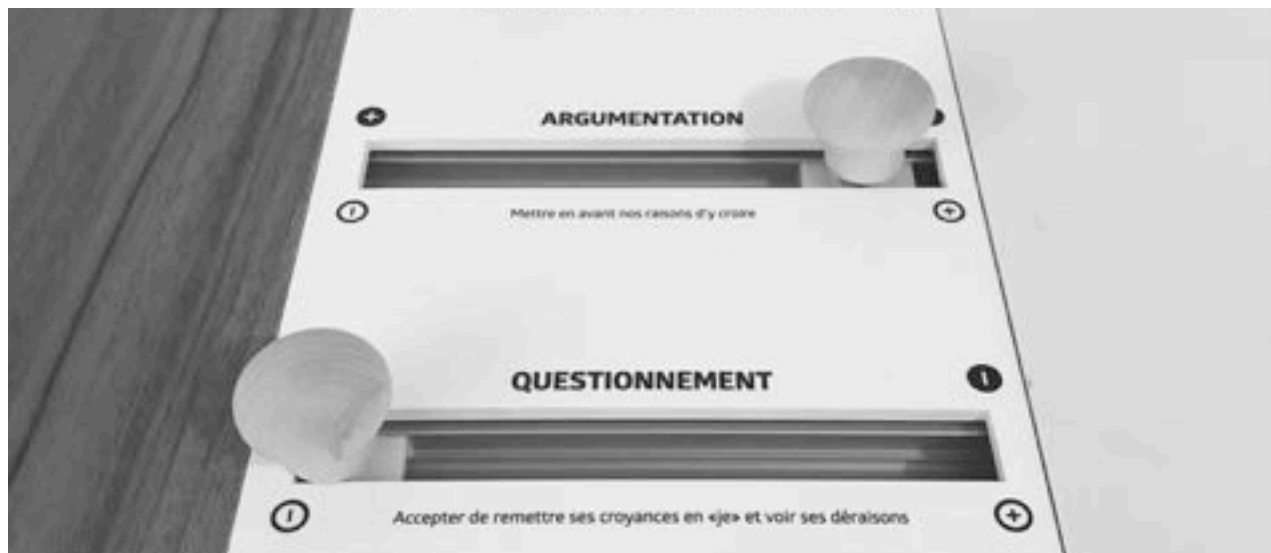

L'enjeu du 21 ème est de co-construire une société connectante et non pas seulement connectée.

Avec notre mobilier, nous démontrons que le mobilier a une valeur utiléthique : le mobilier nous permet de « vivre en bonne intelligence » pour créer de l'intelligence, c'est-à-dire de la valeur pour les entreprises.

La gamme PhiloMob, c'est l'alliance du Design et de la Philosophie pour que le mobilier nous donne à penser tout en pansant nos ressources matérielles.

Les 4 principes de la ligne PhiloMob :

- Notre mobilier transforme la matière, les mètres carrés, en matière grise.
- Notre mobilier est toujours un mobilier « module » plus que « modèle ».
- Notre mobilier ne produit pas un « travailler avec » mais un « travailler ensemble ».
- Notre mobilier panse nos relations pour mieux penser la performance.

***La gamme de  
mobilier  
PhiloMOB c'est  
donc l'alliance  
de la philosophie  
et du design !***

# LA TABLE DE DIALOGUE PHILOMOB 1



Faire de nos valeurs des outils opérants pour animer nos équipes.  
En présence ou en télé-travail, nous sommes tous rassemblés autour de quelques valeurs qui font sens pour le collectif de travail.  
L'utilisation des curseurs, au centre de la table, amène chacun à s'engager dans la réunion.  
Les échanges, autour de la table, permettent de parler de la qualité relationnelle des interlocuteurs et de créer de l'intelligence collective.  $1 + 1 = 3$ .

***Les managers font un  
management de l'espace,  
les leaders font un  
management PAR  
l'espace.***



Soucieux de la préservation et de la régénération de nos ressources, nos tables de dialogues sont produites dans le respect de notre responsabilité sociale, environnementale et économique.

# LA TABLE DE DIALOGUE PHILOMOB 1

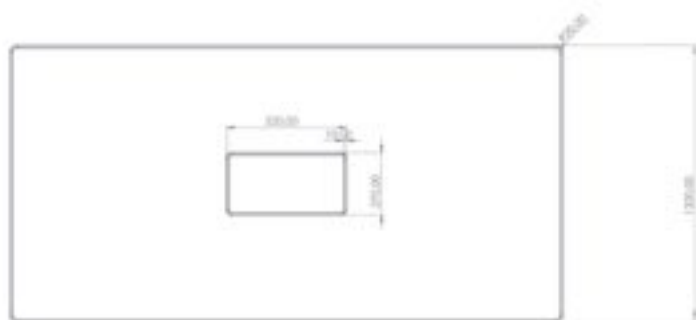
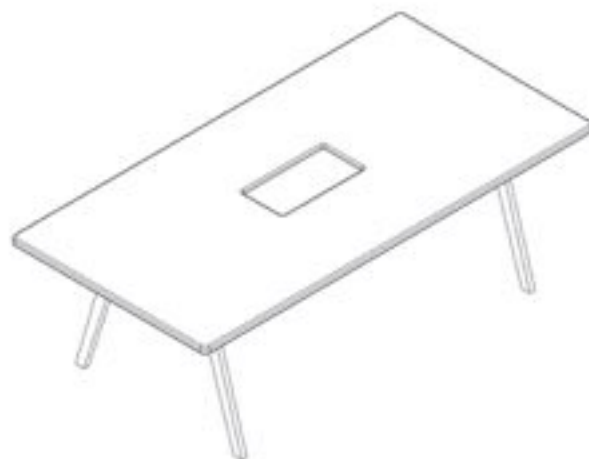

Plateau en bois clair



Pied FAMO table rectangulaire

# LE BANC DOS À DOS PHILOMOB 2



Quoi de mieux qu'un miroir pour marquer un temps de ... réflexion ?!

Les protagonistes s'assoient dos à dos pour dialoguer, en profondeur, sur la manière dont ils habitent leur fonction, la manière dont ils jouent le rôle qui leur est confié. Des miroirs sont à leur disposition pour faire de la réflexion (l'effet miroir), un outil d'attention qui est créateur de réflexions (d'idées pertinentes).

Entre collaborateur, nous avons le devoir de nous assoir ensemble, la chance d'être soutenu. Et si nous nous en servions pour toujours mieux incarner nos rôles respectifs, nos positionnements, nos engagements, nos responsabilités ?

Le monde est un théâtre. Tout est écrit mais rien n'est joué.

# LE BANC DOS À DOS PHILOMOB 2

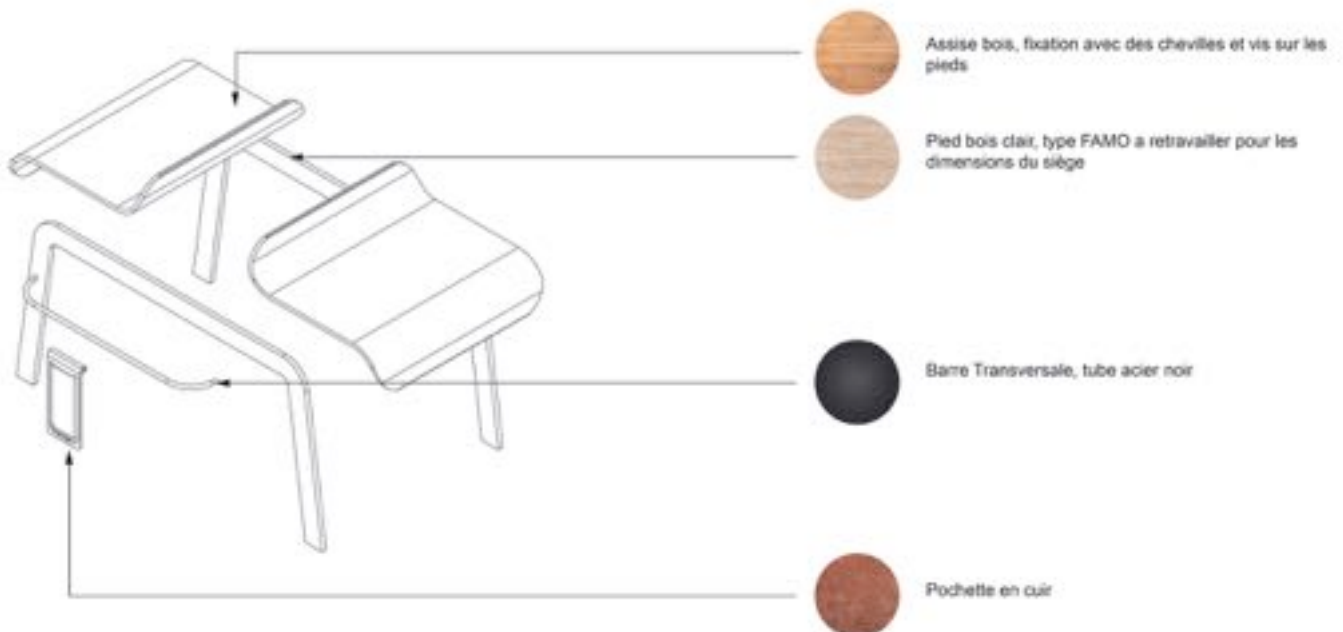

# LE CASIER OU BOITEABIO PHILOMOB 3



Des casiers qui contiennent le minéral biographique des membres de l'équipe.

La connaissance réciproque provoque la re-co-naissance !

Pour déconfiner nos personnalités !

Chaque membre de l'équipe laisse un objet à l'intérieur de son casier, pour proposer une facette de sa personnalité qu'il ou elle a envie de partager avec les autres. Les casiers sont conçus pour donner lieu à des jeux de type « qui est qui ? ». Le leader se sert du lieu de travail et de nos BOITABIO pour renforcer la cohésion dans l'équipe.

Le biographique est aussi important que le biologique : soucieux de la préservation et de la régénération de nos ressources, nos BOITABIO sont produites dans le respect de notre responsabilité sociale, environnementale et économique.

*« Il faut arriver à nous concevoir nous-mêmes comme un autre. Comment faire ? Faire récit de nos identités pour éprouver nos capacités. »*

Paul Ricoeur.



# LE CASIER OU BOITEABIO PHILOMOB 3

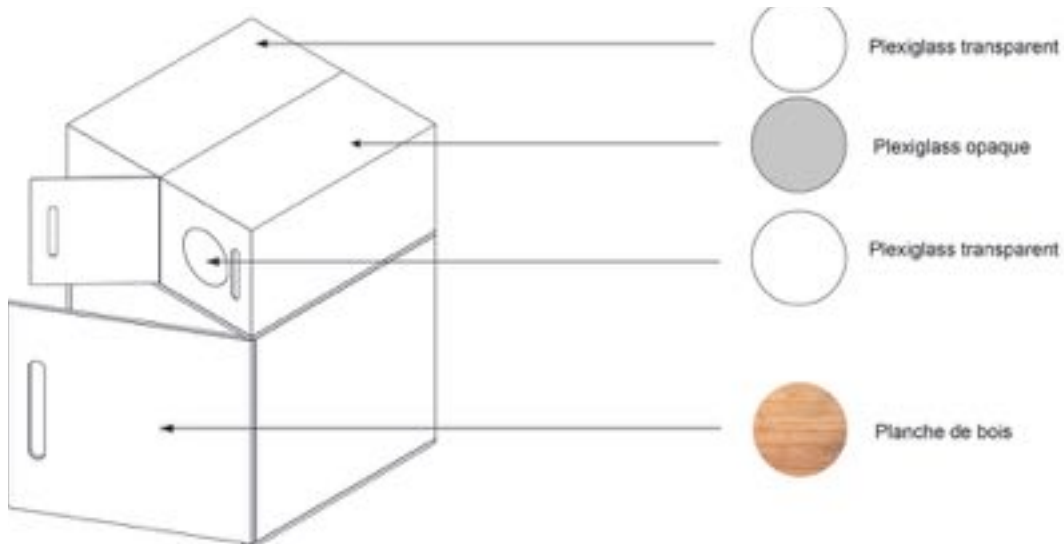
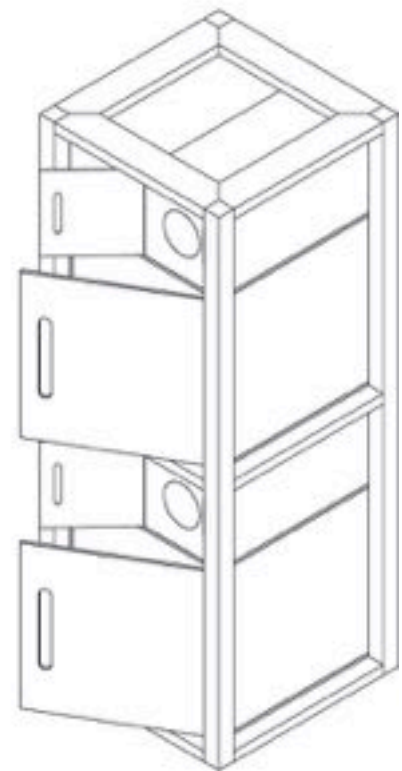
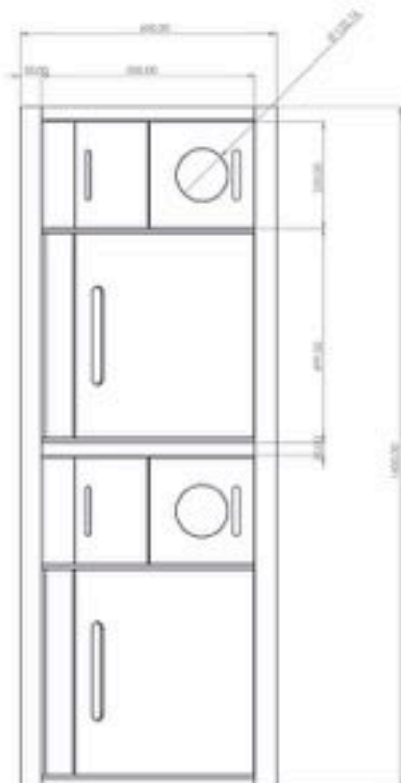
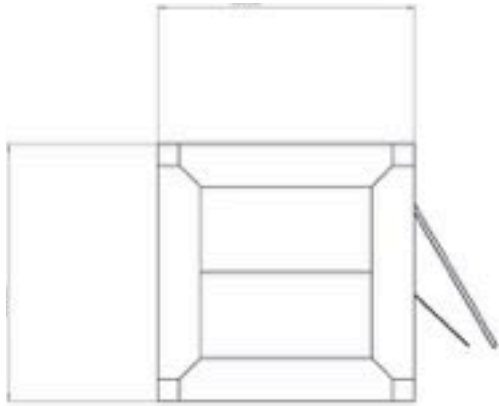

# LE CASIER OU BOITEABIO PHILOMOB 3

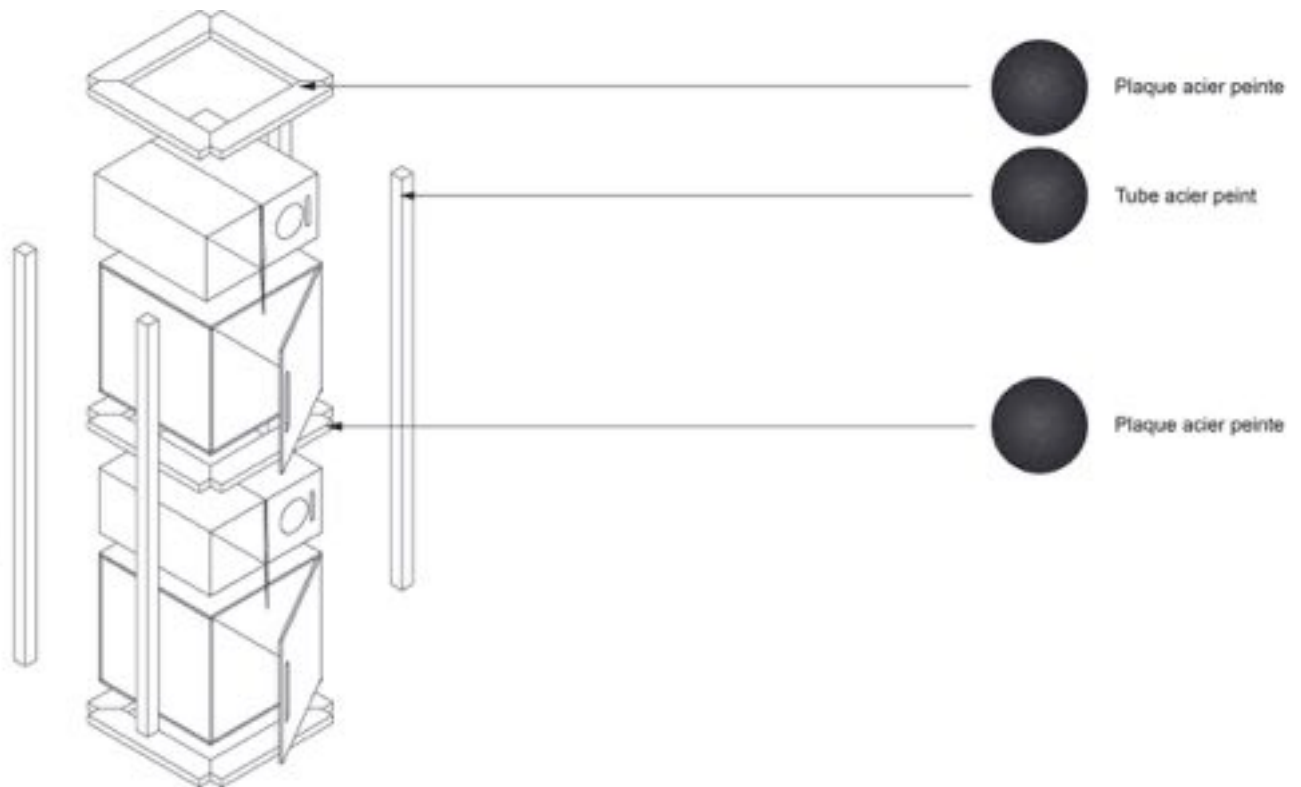

# LA LAZY SUSAN PHILOMOB 4



La table des synergies :

Se mettre autour de la table pour nous parler ... de la manière dont nous travaillons ensemble !

La table est ronde, chacun est à égale distance des autres et de la vérité, tous égaux !

Le leader n'est pas là pour délivrer le dernier mot mais bien pour livrer la bonne question à forte valeur ajoutée. On fait tourner ce qui pourrait ressembler à une Lazy Susan à ceci près que l'on tombe sur le goût de la curiosité plutôt que sur le goût des bonnes choses.

On tombe alors sur les meilleures questions des philosophes pour nous permettre de nous aligner dans notre manière de mener un projet à bien.

Qui a dit que l'on n'avait pas envie de se mettre à la table ... des philosophes ?!

# LA LAZY SUSAN PHILOMOB 4

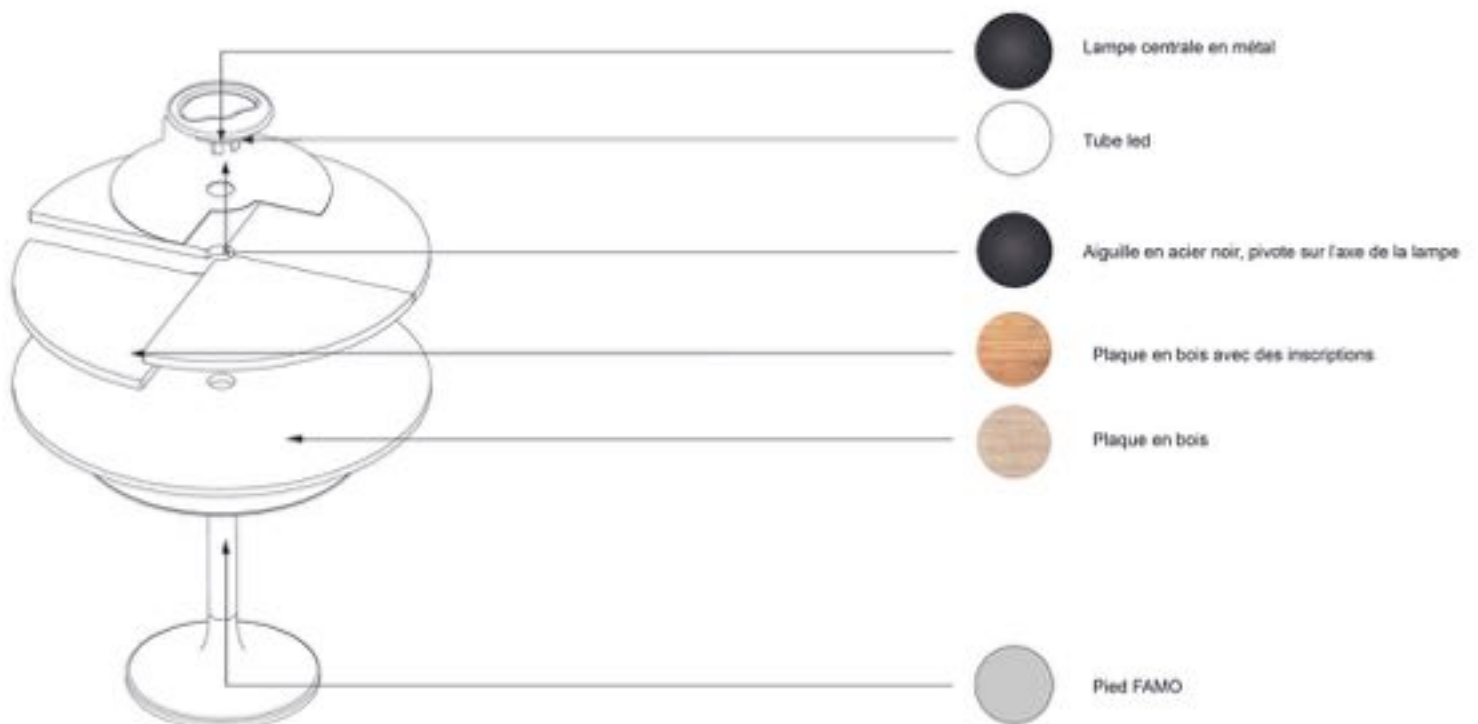
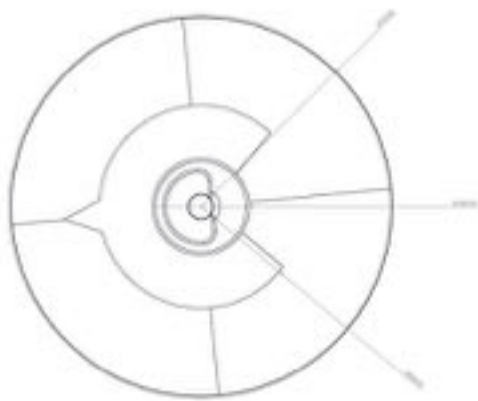

# LE PHILOCARE OFFICE PHILOMOB 5



Le management consiste à transformer les tensions en attention !  
L'espace de travail doit nous permettre de faire attention à ...  
l'attention des collaborateurs !

Envie d'être sollicité ou bien de rester concentré ?

Puis-je faire comprendre aux autres quelle est la philosophie dans  
laquelle je veux vivre ma journée ?

Et si nos bureaux nous aidaient à vraiment faire attention les uns aux  
autres ?

C'est tout le projet du PHILO CARE OFFICE

# LE PHILO CARE OFFICE PHILOMOB 5

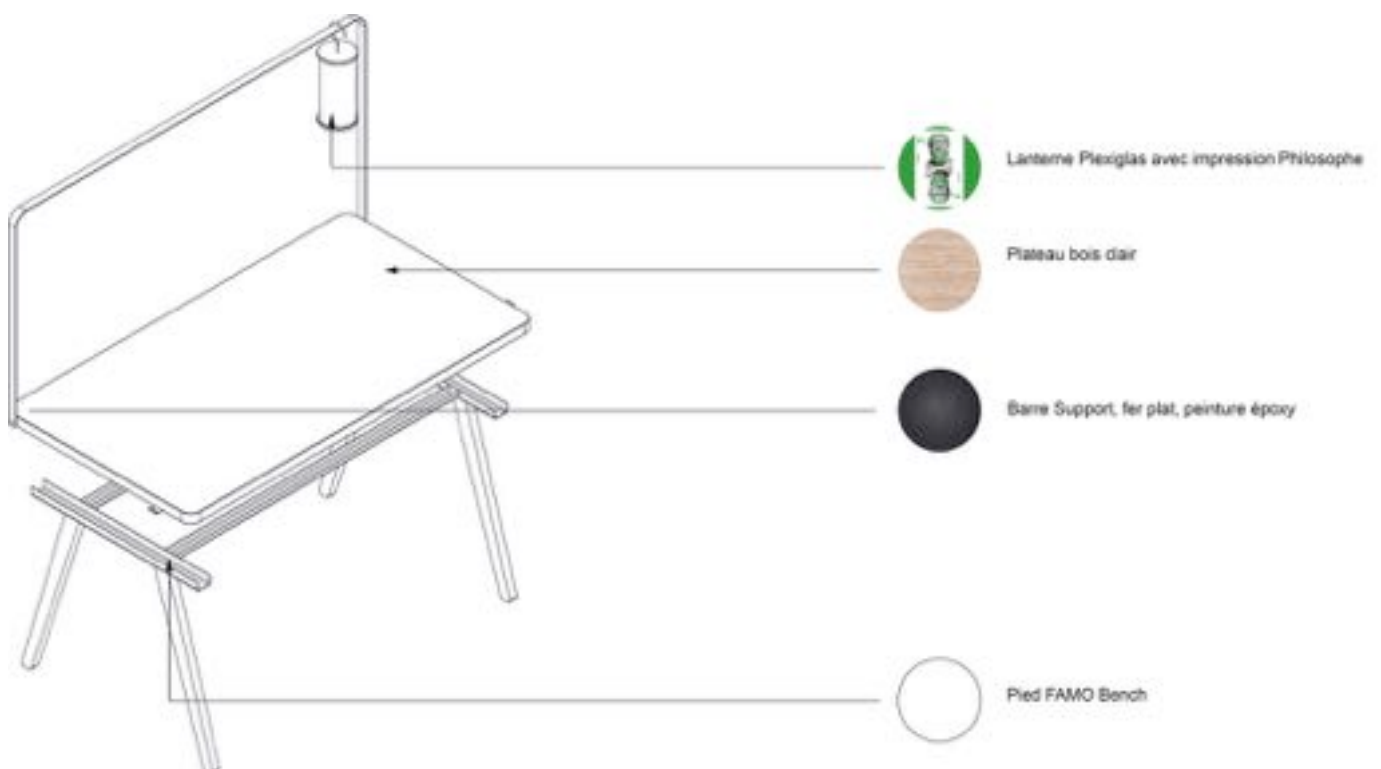

# LE PHILO CARE OFFICE PHILOMOB 5

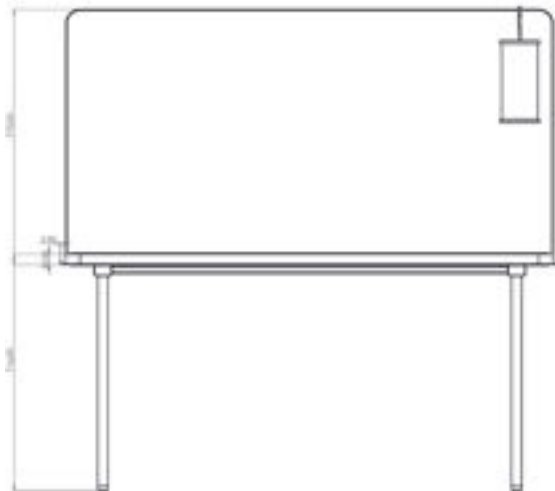

# REMERCIEMENTS

La plupart des rapports se terminent par une page reconnaissant les contributions des personnes qui ont travaillé sans relâche sur les projets mentionnés.

Jean Mathy & Guillaume Bourdon, philosophe & designer  
les équipes de Ergon'Homme & Noetic bees  
Thierry Grillot de LBC  
Benoit Meyronin de Korus



## Coordonnées

**Guillaume Bourdon / Jean Mathy**

**[www.lestraducteurs.fr](http://www.lestraducteurs.fr)**

**[contact@lestraducteurs.fr](mailto:contact@lestraducteurs.fr)**